

sun ECO 150W campana led ficha técnica

ref. 5550833

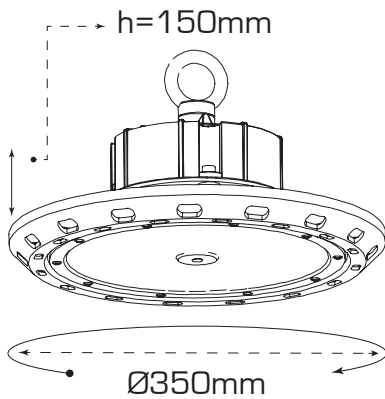

| | |
|-----------------------|-------------------------|
| Nombre | sun ECO 150W |
| Referencia | 5550833 |
| Materiales | Aluminio |
| Difusor | PC |
| Potencia | 150 W |
| Temperatura color | 5500 K |
| Flujo Luminoso | 18000 lm |
| Dimmable | - |
| Ángulo de apertura | 90° |
| Ángulo de inclinación | - |
| IP | IP65 |
| IK | 08 |
| F.P. | > 0,90 |
| UGR | < 25 |
| IRC | > 70 |
| Chip | Philips SMD 3030 |
| Driver | Inventronics (incluido) |
| Vida media (duración) | > 25.000 horas |
| Clase energética | A++ |
| Aislamiento eléctrico | Clase I |
| Colores | Negro |
| Medidas exterior | Ø 350 mm x 150 mm |
| Medidas de corte | - |
| Tª (ambiente/trabajo) | -20°C ~ 60°C |
| Input | AC 85 ~ 265V |
| Output | DC 42V |
| Frecuencia | 50/60Hz |
| Peso | 2,6 Kg. |
| Certificados | CE & RoHS |
| Garantía | 2 años |